





Модуль переключателей 2 центральной консоли

- EX30 - Модуль переключателей 2
центральной консоли 
- E207 - Клавиша включения
внедорожного режима
- E256 - Клавиша отключения ASR и
электронной системы
поддержания курсовой
устойчивости
- E540 - Клавиша AUTO HOLD
- F321 - Выключатель стояночного
тормоза
- J519 - Блок управления бортовой сети

- K213 - Контрольная лампа
электромеханического
стояночного тормоза
- K237 - Контрольная лампа AUTO HOLD
- K250 - Контрольная лампа ассистента
движения на спуске
- L76 - Лампа подсветки клавиши
- T16f - Разъём, 16-контактный 
- T73c - Разъём, 73-контактный 
- 67 - Точка соединения с массой на
поперечине спереди слева 
- 295 - Соединение с массой 10 в жгуте
проводов салона
- V151 - Плюсовое соединение 3 (30a) в
жгуте проводов салона
- V157 - Плюсовое соединение 3 (15a) в
жгуте проводов салона
- V340 - Соединение 1 (58d) в главном
жгуте проводов

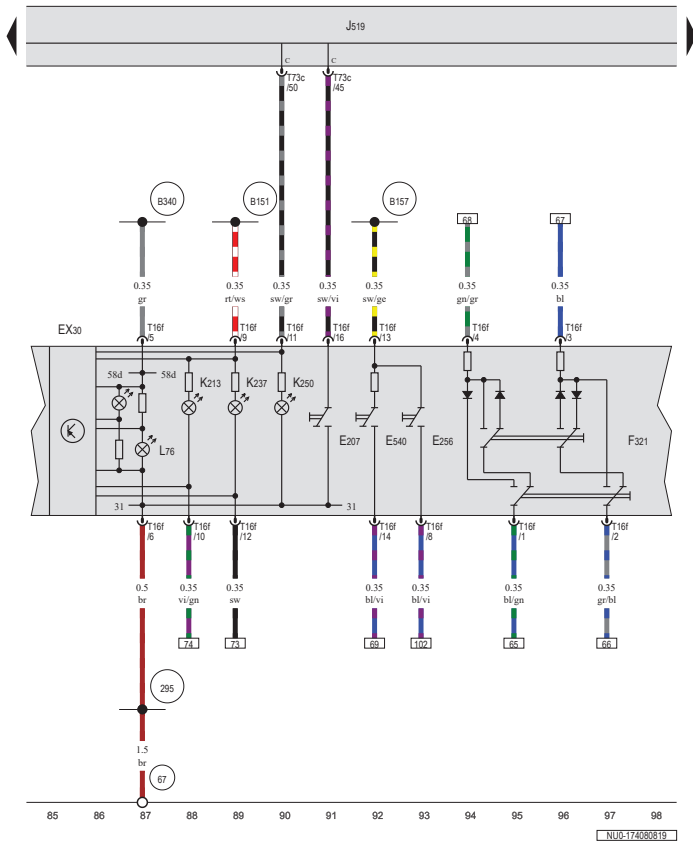

ws=белый
sw=чёрный
ro =красный
br =коричневый
gn =зелёный
bl =синий
gr =серый
li =лиловый
vi =лиловый
ge =жёлтый
or =оранжевый
rs =розовый